

 **DRESSTA**<sup>®</sup>

**530R**  
ŁADOWARKA KOŁOWA



■ **Moc silnika**  
**155 kW (208 KM)**

■ **Pojemność łyżki**  
**2,8 m<sup>3</sup> do 4,5 m<sup>3</sup>**

■ **Masa eksploatacyjna**  
**18840 kg**

# 530R

ŁADOWARKA KOŁOWA

Nowoczesna maszyna posiadająca współczesną stylistykę nadwozia, wyposażona w ekologiczny silnik Cummins QSB6.7 spełniający wymogi norm poziomu emisji spalin EU Stage IIIB (EPA Tier 4 Interim), zapewniający odpowiednią moc i moment obrotowy.



W ładowarce 530R zastosowano hydrostatyczny układ skrętu zapewniający płynny skręt przy każdej prędkości obrotowej silnika. Kąt skrętu ładowarki wynosi 40 stopni i pozwala osiągnąć promień skrętu na zewnątrz ogumienia równy 6,0 m.

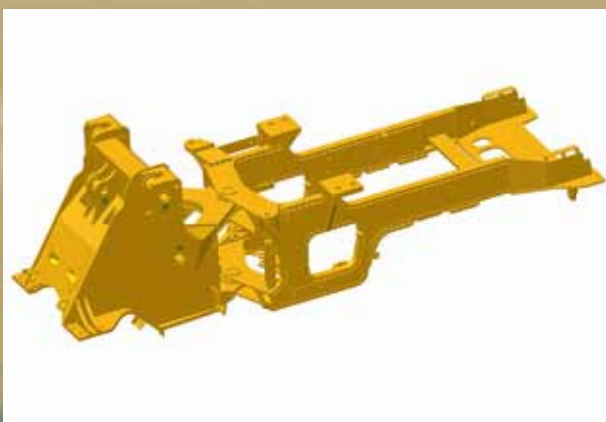

Rama przednia i tylna zostały zaprojektowane do przenoszenia znacznych obciążeń, a dzięki wysokiej dokładności wykonania charakteryzują się również wysoką trwałością.

Na przedniej ramie montowany jest przedni most, wysięgnik do osprzętu roboczego oraz cylindry hydrauliczne sterujące wysięgnikiem i łyżką. Na tylnej ramie znajdują się punkty montażowe kabiny, silnika, skrzyni biegów ze zmiennikiem momentu, kołyski tylnego mostu i przeciwciężaru.



Ekologiczny i nowoczesny wysokoprężny silnik firmy Cummins o mocy 208 KM, rzędowy z turbodoładowaniem, elektronicznie sterowanym systemem paliwowym „common rail”, wyposażony w filtr cząstek stałych z katalizatorem (DPF) oraz dwustopniowy filtr powietrza z separatorem pyłu i wskaźnikiem zanieczyszczenia.



Elektrycznie sterowana auto przełączalna pod obciążeniem obrotowych, zapewnia płynny skręt przy każdej prędkości i trzy biegi do tyłu zapewniają wysokiej wydajności maszyn. Mosty napędowe posiadają boczne przekładnie planetarne różnicowy typu Limited Slip warunkach dzięki automatyce maksymalnym wykorzystaniu

W pełni przeszkloną kabinę umieszczono na tylnej ramie ładowarki, dzięki czemu operator ma doskonałą widoczność pola pracy i stale śledzi osprzęt roboczy. Kabina jest konstrukcją typu ROPS/FOPS, zgodną z międzynarodowymi normami, które gwarantują skuteczną ochronę operatora. Fotel jest regulowany w zależności od wagi operatora, wyposażony w podłokietniki i pas bezpieczeństwa. Standardowo wyciszona kabina ładowarki posiada klimatyzację i ogrzewanie, dodatkowe światła i lusterka (wewnętrzne i zewnętrzne), wycieraczki i spryskiwacze szyb, blokadę drzwi w pozycji otwartej, instalację radiową, lampę ostrzegawczą na dachu. Maszyną steruje się za pomocą regulowanej kolumny kierowniczej. Ładowarkę wyposażono w kamerę cofania i monitor w kabinie. Joystick do sterowania łyżką i wysięgnikiem jest umieszczony po prawej stronie fotela.



Pompa awaryjnego układu skrętu umożliwia zmianę kierunku jazdy podczas awarii silnika.

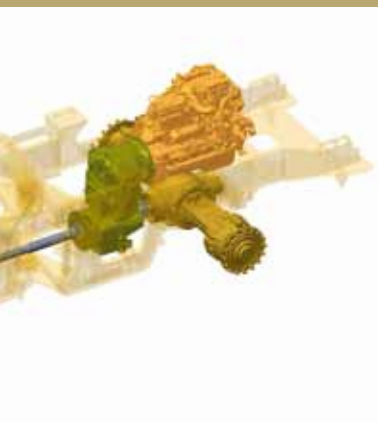

...matyczna skrzynia biegów typu „power shift”,  
...em w całym zakresie przełożeń i prędkości  
...ną zmianę biegów podczas pracy maszyny,  
...omfort pracy operatora. Cztery biegi do przodu  
...zakres prędkości jazdy niezbędny do uzyskania  
...y.  
...przekładnię główną, mechanizm różnicowy,  
...e i mokre wielotarczowe hamulce. Mechanizm  
...zapewnia efektywną pracę również w trudnych  
...cznej kompensacji poślizgu kół jezdnych przy  
...u siły uciągu.

Komponenty układu hydraulicznego to zbiornik hydrauliczny wyposażony we wzornik, filtr zlewny i filtry wstępne na ssaniu, znajdujący się za kabiną operatora, pompa wielotłoczkowa osiowa w układzie Load Sensing, rozdzielacz hydrauliczny ze sterowaniem przy pomocy joystick'a, cylindry hydrauliczne wysięgnika, łyżki i układu skrętu, pompa awaryjnego układu skrętu, pompa i silnik napędu wentylatora, rury i węże.

Ładowarka przeznaczona do pracy w żwirowniach, piaskowniach, terminalach przeładunkowych, kamieniołomach, zakładach komunalnych, elektrociepłowniach i odkrywkowych kopalniach węgla brunatnego.



Układ roboczy typu „Z” z pojedynczym cylindrem hydraulicznym łyżki zapewnia doskonałą widoczność do przodu i doskonale sprawdza się tam, gdzie praca wymaga użycia dużej siły podczas odpajania gęstego materiału. Sworznie wszystkich połączeń ruchomych wysięgnika są smarowane i odpowiednio zabezpieczone przed zanieczyszczeniami.



Łatwy dostęp do chłodnicy jest możliwy dzięki uchylniej osłonie wentylatora, zamocowaniu wentylatora na z tyłu przeciwcieżaru umieszczone są akumulatory – dostęp z poziomu gruntu.

Umieszczenie zbiornika paliwa pod silnikiem daje możliwość tankowania z poziomu gruntu. Kabina znajduje się z tyłu ładowarki, co ułatwia dostęp do przegubu głównego, upraszcza czynności obsługowe skrzyni biegów i pomp hydraulicznych.





Ładowarkę 530R można wyposażyć w różnorodne osprzęty robocze – łyżki ogólnego przeznaczenia, do kamieni, do materiałów lekkich i węgla, łyżkę wysokiego wysypu, łyżkę wieloczynnościową, osprzęt widłowy oraz szybkozłączce hydrauliczne umożliwiające szybką zmianę osprzętów z pozycji operatora.



w ławiasach. We wnętrzu  
się na tylnej ramie  
hydraulicznych.



Rama przednia i tylna są połączone przegubem górnym i dolnym ze sworzniami o dużym rozstawie co daje wyjątkowo wytrzymałe połączenie i efektywnie rozprasza obciążenia występujące w ramach. Odpowiednio zastosowane łożyska sworzni i duża dokładność wykonania zapewniają wysoką wytrzymałość przegubów narażonych na znaczne obciążenia i zużycie.



# Specyfikacja techniczna

## SILNIK

\* Marka i model..... Cummins QSB6.7  
 Typ ..... 6-cylindrowy, wysokoprężny z turbodoładowaniem i chłodnicą powietrza dolotowego CAC, z elektronicznie sterowanym bezpośrednim wtryskiem paliwa HPCR, z filtrem cząstek stałych i katalizatorem (DPF)

Moc brutto, SAE J1995 ..... 168 kW (225 KM)  
 \*\* Moc netto, SAE J1349/ISO 9249 ..... 155 kW (208 KM)  
 Obrotowy silnika, nominalne..... 2100 obr/min  
 Maksymalny moment obrotowy przy 1500 obr/min ..... 945 Nm  
 Pojemność skokowa ..... 6,7 l  
 Średnica cylindra x skok tłoka..... 107 x 124 mm  
 Filtr powietrza ..... typu suchego, dwustopniowy, z separatorem pyłu, ze wskaźnikiem zanieczyszczenia

\* Spełnia normy poziomu emisji spalin wg EU Stage IIIB i EPA Tier 4 interim  
 \*\* Moc netto przy minimalnych obrotach wentylatora 166 kW (222 KM)

## ZMIENNIK MOMENTU I SKRZYŃNIA BIEGÓW

Jednostopniowy, jednofazowy, przełożenie dynamiczne 2,4:1. Automatyczna, elektrycznie sterowana skrzynia biegów, typu „power shift”, przełączalna pod obciążeniem. Możliwość przełączania na tryb manualny.

## PRĘDKOŚCI JAZDY

Bieg	Do przodu	do tyłu
1	6,9 km/h	7,3 km/h
2	11,9 km/h	12,5 km/h
3	18,0 km/h	28,7 km/h
4	27,3 km/h	-
5	39,2 km/h	-

## MOSTY NAPĘDOWE

Most przedni mocowany sztywno do ramy, most tylny mocowany wahliwie, kąt wahań 12°/12°. Napęd na cztery koła. Wysokość pokonywanej nierówności terenowej do 436 mm. Przekładnia główna stożkowa o zazębieniu kołowo-lukowym, przekładnie planetarne w pełni płytujące, w piastach kół jezdnych. Mechanizm różnicowy typu „limited slip”, o ograniczonym uślizgu, gwarantujący najsukuteczniejsze przeniesienie momentu napędowego na koła.

## UKŁAD SKRĘTU

Rama przegubowa. Układ hydrostatyczny, zapewniający płynne sterowanie maszyną przy każdej prędkości obrotowej silnika. Kolumna kierownicza, regulowana. Awaryjny układ skrętu. Kąt skrętu w lewo/w prawo..... 40°/40°  
 Promień skrętu (po zewnętrznej stronie opon) ..... 6,0 m

## UKŁAD HAMULCOWY

Hamulce główne – działające na cztery koła, sterowane hydraulicznie, wielotarczowe, typu „mokrego”. Czerwona kontrolka i sygnał dźwiękowy informują o uszkodzeniu hamulców. Hamulec postojowy – zwalniany hydraulicznie, włączany sprężynowo, tarcza hamulca umieszczona na wale wyjściowym skrzyni biegów. Włączanie przy pomocy przycisku na pulpicie, czerwona kontrolka informuje o załączeniu hamulca postojowego.

## OPONY

Standard: 23.5 x 25 20PR (L-3). Wskazany odpowiedni dobór opon i bieżnika, w zależności od warunków pracy maszyny.

## POZIOM HAŁASU

	z wyciszeniem		bez wyciszenia
Wewnątrz kabiny LpA	dB(A)	73	74
Na zewnątrz kabiny LwA	dB(A)	102.5	105.6

## UKŁAD ROBOCZY

Układ typu „Z”, zapewnia optymalne kąty wysypu w całym zakresie pracy układu. Charakteryzuje się dużym udźwigniem i siłą wyrwającą oraz dużą odpornością na obciążenia dynamiczne.

Zapewnia wysoką trwałość i niezawodność działania.

Czasy ruchów roboczych:

– podnoszenie wysięgnika	5,5 s
– opuszczanie wysięgnika	2,7 s
– wysypywanie ładunku	1,9 s
– zamykanie łyżki	2,8 s

## UKŁAD HYDRAULICZNY

Zbiornik hydrauliczny wyposażony we wzornik i filtr zlewowy 10 μ i filtry wstępne na ssaniu.

Pompa wielotłoczkowa osiowa w układzie Load Sensing. Układ roboczy – wydatek przy 2100 obr/min wynosi 300 l/min. Sterowanie układem roboczym przy pomocy joystick'a. Możliwość jednoczesnego sterowania różnymi ruchami osprzętu.

Rozdzielacz główny, 2-sekcyjny lub opcjonalny 3-sekcyjny z zaworem bezpieczeństwa.

Maksymalne ciśnienie robocze – 26 MPa.

Cylindry podwójnego działania; hartowane i chromowane tłocyska:

– wysięgnik (2), średnica x skok	150 x 749 mm
– łyżka (1), średnica x skok	160 x 561 mm
– układ skrętu (2), średnica x skok	90 x 390 mm

## POJEMNOŚCI

Zbiornik paliwa	265 l
Układ chłodzenia	24 l
Misa olejowa silnika	16,7 l
Skrzynia biegów i zmiennik momentu	21 l
Mechanizm różnicowy i przekładnia planetarna mostu, każdy	35 l
Zbiornik hydrauliczny	97 l

## PRZYRZĄDY KONTROLNO-POMIAROWE

Wskaźniki: ciśnienia oleju w silniku, temperatury chłodziwa, temperatury oleju w układzie napędowym, poziomu paliwa, prędkościomierz, licznik motogodzin, obrotomierz.

Wzornik poziomu oleju hydraulicznego.

Lampki sygnalizacyjne wszystkich monitorowanych systemów.

Wyświetlacze podstawowych parametrów pracy ładowarki i układu napędowego.

System monitorowania w oparciu o dane z szyny CAN silnika.

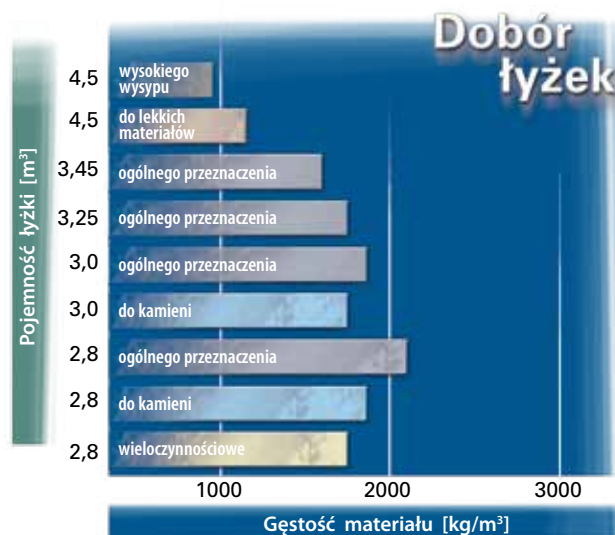

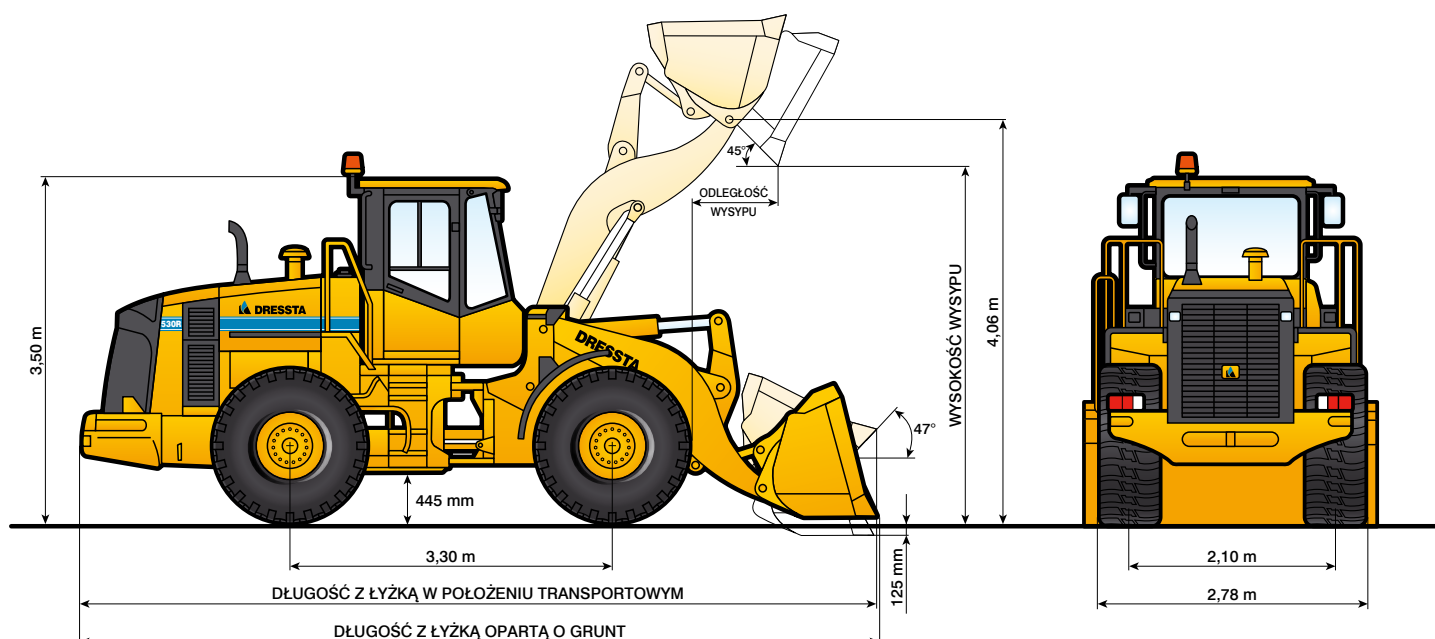

RODZAJ ŁYŻKI	OGÓLNEGO PRZEZNACZENIA				DO KAMIENI		
	z listwą prostą						
Pojemność wg SAE	– normalna	2,8 m <sup>3</sup>	3,0 m <sup>3</sup>	3,25 m <sup>3</sup>	3,45 m <sup>3</sup>	2,8 m <sup>3</sup>	3,0 m <sup>3</sup>
	– geometryczna	2,41 m <sup>3</sup>	2,58 m <sup>3</sup>	2,8 m <sup>3</sup>	2,97 m <sup>3</sup>	2,41 m <sup>3</sup>	2,58 m <sup>3</sup>
Szerokość łyżki		3,0 m	3,0 m	3,0 m	3,0 m	3,0 m	3,0 m
Max. wysokość wysypu przy kącie otwarcia łyżki 45°		3,05 m	3,02 m	3,0 m	3,0 m	2,97 m	2,93 m
Odległość wysypu przy kącie otwarcia łyżki 45° i max. wysokości podnoszenia		0,98 m	1,10 m	1,15 m	1,18 m	1,21 m	1,26 m
Długość całkowita z łyżką w położeniu transportowym		8,17 m	8,22 m	8,29 m	8,34 m	8,28 m	8,32 m
Długość całkowita z łyżką opartą o grunt		8,22 m	8,27 m	8,34 m	8,39 m	8,39 m	8,44 m
Promień skrętu mierzony po zewnętrznej krawędzi łyżki w położeniu transportowym		6,46 m	6,48 m	6,53 m	6,56 m	6,55 m	6,56 m
Siła wyrwająca		162,0 kN	160,5 kN	158,0 kN	156,0 kN	158,0 kN	156,0 kN
Obciążenie wywracające	– jazda na wprost	13660 kg	13570 kg	13460 kg	13360 kg	13360 kg	13260 kg
	– w pełnym skręcie	11620 kg	11580 kg	11470 kg	11420 kg	11420 kg	11220 kg
Masa eksploatacyjna		18800 kg	18840 kg	18900 kg	18940 kg	18940 kg	18980 kg

RODZAJ ŁYŻKI	OGÓLNEGO PRZEZNACZENIA				DO MATERIAŁÓW LEKKICH (SYPKICH)	WYSOKI WYSYP	WIELOCZYNNOŚCIOWA	
	z zębami							
Pojemność wg SAE	– normalna	2,8 m <sup>3</sup>	3,0 m <sup>3</sup>	3,25 m <sup>3</sup>	3,45 m <sup>3</sup>	4,5 m <sup>3</sup>	4,5 m <sup>3</sup>	2,8 m <sup>3</sup>
	– geometryczna	2,41 m <sup>3</sup>	2,58 m <sup>3</sup>	2,8 m <sup>3</sup>	2,97 m <sup>3</sup>	3,87 m <sup>3</sup>	3,87 m <sup>3</sup>	2,41 m <sup>3</sup>
Szerokość łyżki		3,0 m	3,0 m	3,0 m	3,0 m	3,0 m	3,0 m	3,0 m
Max. wysokość wysypu przy kącie otwarcia łyżki 45°		2,91 m	2,88 m	2,83 m	2,80 m	2,74 m	4,28 m	2,98 m
Odległość wysypu przy kącie otwarcia łyżki 45° i max. wysokości podnoszenia		1,12 m	1,24 m	1,29 m	1,32 m	1,38 m	1,59 m	1,20 m
Długość całkowita z łyżką w położeniu transportowym		8,31 m	8,36 m	8,43 m	8,48 m	8,56 m	8,68 m	8,22 m
Długość całkowita z łyżką opartą o grunt		8,44 m	8,47 m	8,54 m	8,59 m	8,67 m	8,72 m	8,28 m
Promień skrętu mierzony po zewnętrznej krawędzi łyżki w położeniu transportowym		6,48 m	6,50 m	6,58 m	6,60 m	6,62 m	6,64 m	6,54 m
Siła wyrwająca		144 kN	143 kN	141 kN	140 kN	138 kN	140 kN	158 kN
Obciążenie wywracające	– jazda na wprost	13560 kg	13460 kg	13360 kg	13260 kg	13050 kg	13260 kg	13460 kg
	– w pełnym skręcie	11570 kg	11520 kg	11420 kg	11370 kg	11220 kg	11220 kg	11420 kg
Masa eksploatacyjna		19010 kg	19050 kg	19110 kg	19150 kg	19204 kg	18980 kg	18900 kg

Wszystkie wymiary, masy oraz inne parametry podano wg SAE J732 (tam gdzie to ma zastosowanie). Powyższe dane obejmują wyposażenie standardowe ładowarki. Stężność maszyny, waga i osiągi zależą od dodatkowo zamontowanego wyposażenia.



## WYPOSAŻENIE STANDARDOWE

- Akumulatory zimny rozruch (2) 12 V, 950 CCA
- Alternator, 70 A
- Automatyczne ograniczenie podnoszenia wysięgnika
- Automatyczne poziomowanie łyżki
- Awaryjny układ skrętu
- Błotniki, przednie i tylne
- Chłodziwo niezamarzające (-37°C)
- Dach silnika, pochyły
- Drzwi osłony chłodnicy, uchylne na zawiasach
- Dźwignia blokady sterowania
- Ekologiczny spust olejów
- Filtr powietrza – suchy, dwustopniowy z separatorem pyłu, ze wskaźnikiem zanieczyszczenia
- Filtry: paliwa, oleju silnikowego, oleju w skrzyni biegów i zmienniku momentu, oleju w układzie hydraulicznym
- Fotel operatora, tapicerowany z podłokietnikami, amortyzowany z regulacją wysokości, nachylenia, przesuwem przód/tył, wyposażony w pas bezpieczeństwa (SAE J386)
- Główny wyłącznik akumulatorów
- Hamulce, główny i postojowy
- Instrukcja obsługi oraz katalog części
- Kabina ROPS /FOPS (SAE J1040, J231) z wyciszeniem, klimatyzacją i ogrzewaniem, wyposażona w światło i lustro wewnętrzne, lustro zewnętrzne, osłonę przeciwsłoneczną, wycieraczki i spryskiwacze szyb, blokadę drzwi lewych w pozycji otwartej, schówek, instalację radiową i lampę ostrzegawczą na dachu, prawe okno jako wyjście awaryjne
- Kamera cofania
- Kolumna kierownicza, regulowana wysokość i kąt pochylenia
- Mosty napędowe z mechanizmem różnicowym typu „limited slip”, napęd na 4 koła
- Opony bezdętkowe, 23,5 x 25 20PR (L-3)
- Osłona skrzyni biegów
- Osłony boczne silnika, uchylne
- Podesty serwisowe, schody i poręcze
- Podgrzewacz powietrza dolotowego – zimny rozruch
- Przeciwcieżar z miejscem na akumulatory
- Rozdzielacz hydrauliczny, 2-sekcyjny
- Rozrusznik elektryczny, 24 V
- Separator wody w układzie paliwowym
- Skrzynia biegów automatyczna typu „power shift”, 5 biegów do przodu i 3 do tyłu, w pełni przełączalna pod obciążeniem, sterowana elektrycznie
- Sterowanie jednodźwigniowe układem roboczym, joystick
- Sygnał cofania, ostrzegawczy
- Sygnał dźwiękowy, dwutonowy
- Światła robocze, 4 z przodu i 4 z tyłu; drogowe, 2 z przodu i 2 z tyłu, światła „stop”, cofania i kierunkowskazy
- Ucha transportowe i ściąg
- Układ hydrauliczny: pompa wielotłoczkowa w układzie Load Sensing
- Układ roboczy typu „Z”
- Układ skrętu, hydrostatyczny; rama przegubowa
- Wentylator typu ssącego, z bezstopniowym napędem hydraulicznym
- Wyposażenie: gaśnica, apteczka, smarownica, zestaw narzędzi (pakiet CE)
- Wysięgnik standardowy
- Zabezpieczenie antywłamaniowe
- Zaczep holowniczy
- Zespół chłodnic: silnika, oleju w skrzyni biegów, oleju hydraulicznego i powietrza dolotowego
- Zmiennik momentu, jednostopniowy, jednofazowy

## WYPOSAŻENIE NA SPECJALNE ZAMÓWIENIE

- AM/FM CD radio
- Opony bezdętkowe:
  - 23,5 x 25 20PR (L-2)
  - 23,5 x 25 24PR (L-3)
- Osprzęty robocze:
  - łyżki ogólnego przeznaczenia 2,8; 3,0; 3,25; 3,45 m<sup>3</sup> (z listwą prostą lub z zębami)
  - łyżka 4,5 m<sup>3</sup> do materiałów lekkich (sypkich)
  - łyżka 4,5 m<sup>3</sup> wysokiego wysypu
  - łyżki 2,8; 3,0 m<sup>3</sup> do kamieni
  - łyżka 2,8 m<sup>3</sup> wieloczynnościowa, dzielona
  - łyżka do ścierów 2,86 x 1,62 x 1,08 m
- Osprzęty robocze do szybkozłacza:
  - łyżka ogólnego przeznaczenia 2,7; 3,45 m<sup>3</sup>, z listwą tnącą przykręcaną
  - łyżka 4,5 m<sup>3</sup> do materiałów lekkich (sypkich)
  - widły, udźwig 6000 kg
- Pakiet wyciszeniowy
- Rozdzielacz hydrauliczny 3-sekcyjny
- System centralnego smarowania
- System stabilizacji jazdy
- Szybkozłacze hydrauliczne, nośnik osprzętów roboczych (wymaga zamontowania 3-sekcyjnego rozdzielacza)
- Wyposażenie podstawowe (narzędzia)
- Zestawy filtrów, na 1000, 1500, 2000 godzin

Producent zastrzega sobie prawo dokonywania zmian bez uprzedzenia. Zdjęcia i rysunki mogą zawierać wyposażenie na specjalne zamówienie, a nie zawierać wszystkich osprzętów standardowych.

# DRESSTA

[www.dressta.com.pl](http://www.dressta.com.pl)  
[sales@dressta.com.pl](mailto:sales@dressta.com.pl)